





# Design with people

www.baribua.com יעבד תעשייתו, 2011



יעל פלק	אבר פלק
מעצבת תעשייתית 15 שנות ניסיון עשיר בתהליכי פיתוח ועיצוב	הנדסאי מכונות ומעצב תעשייתי 20 שנות ניסיון במגוון תפקידים בתעשייה



2

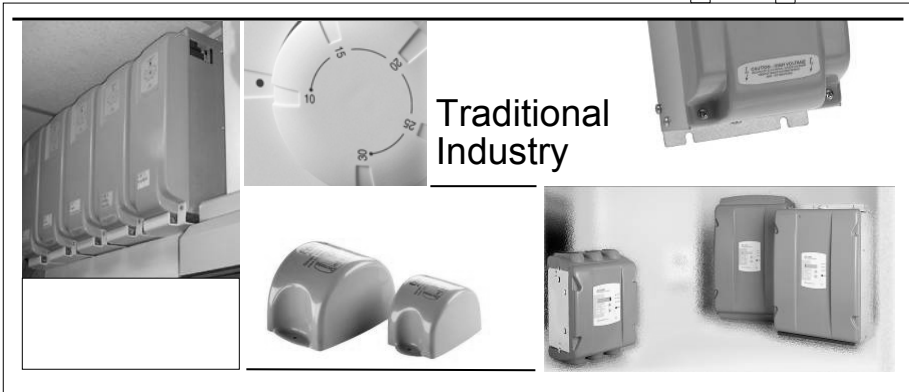

Traditional Industry

2011 תשע"א חודש תשרי www.barbua.com



security

2011 תשע"א חודש תשרי www.barbua.com



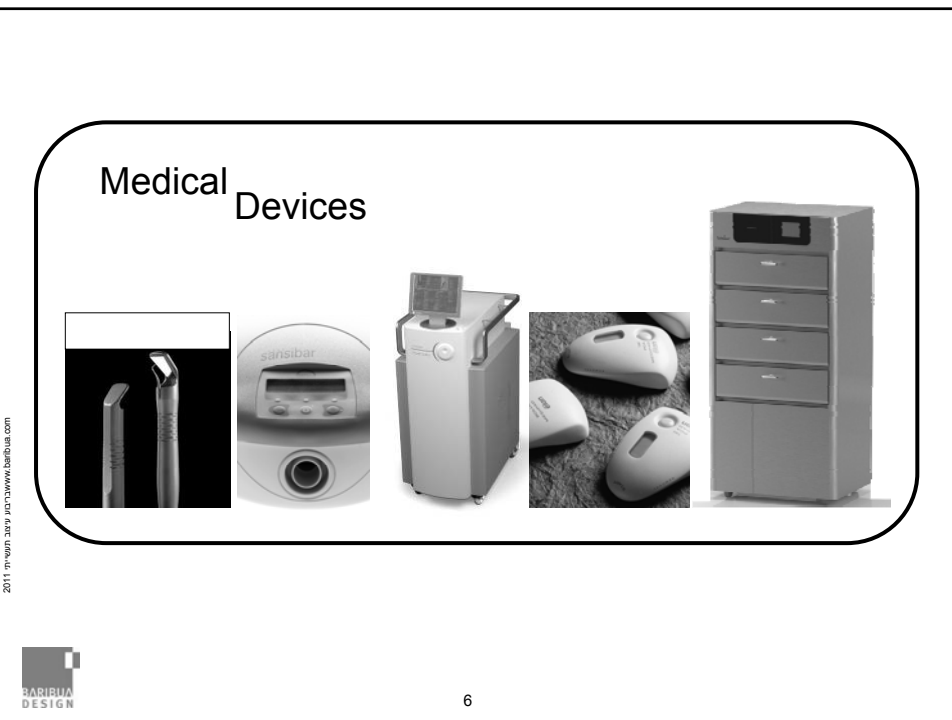
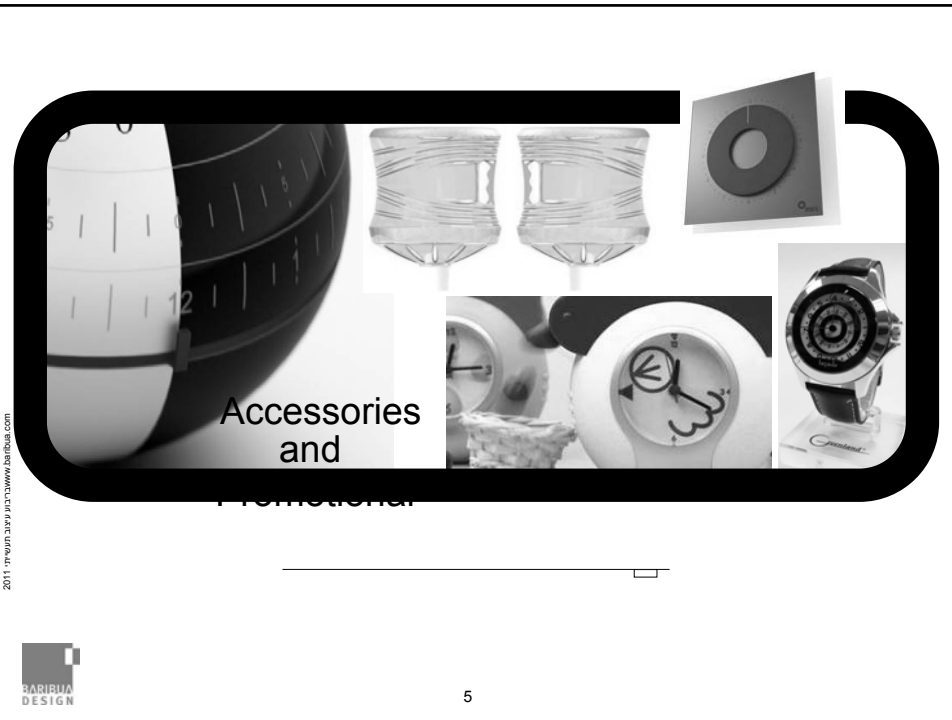



**עיצוב מוצר**

סדרות קטנות  
תהליכים ידניים



**עיצוב תעשייתי**

"יצור המוני"



www.barbuda.com  
עיצוב תעשייתי, 2011



**designer**

www.barbuda.com  
עיצוב תעשייתי, 2011



"עיצוב איננו התבלין שמוסיפים לקראת הסוף כדי שהאוכל יהיה טעים יותר. הוא המרכיב העיקרי בארוחה"

מתאו אלסי.



# ALESSI



www.alessi.com  
עיצוב מתושית, 2011

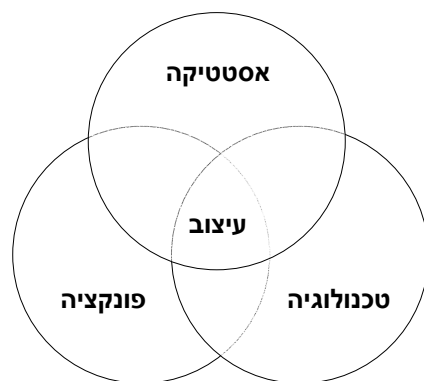

www.alessi.com  
עיצוב מתושית, 2011



## חווייה

עיצוב מייצר חוויה



www.barbuda.com  
עיצוב חווייתי, 2011



13

## מתי לצרף את המעצב

כלל שהצטרפות המעצב תהיה מוקדמת כך תתאפשר השפעה רבה יותר ולהיפך,  
כלל שהצטרפות המעצב תהיה מאוחרת כך תתאפשר פחות השפעה



www.barbuda.com  
עיצוב חווייתי, 2011



14

## מעצבים במועצת מנהלים



**ALNO**

www.barbuda.com  
2011 תמונות עיצוב תושיות



## תהליך העיצוב

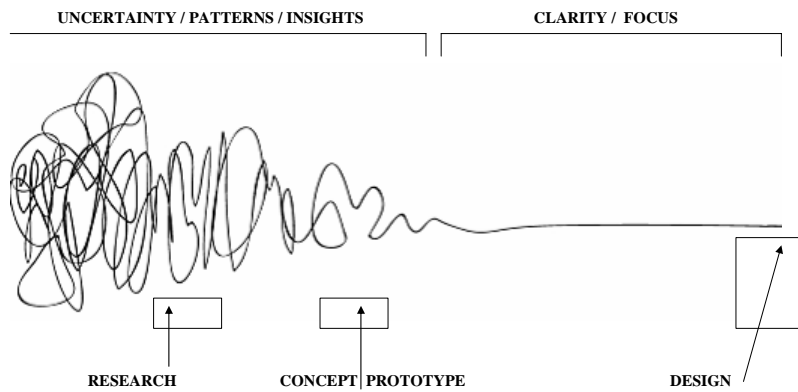

www.barbuda.com  
2011 תמונות עיצוב תושיות





שלבי העיצוב

www.barbuda.com  
2011



איפיון PDR preliminary design review

- מה המוצר עושה ?
- למי הוא מיועד ?
- ממה ייוצר ?
- איזו חוויה רוצים שהוא ייצר ?

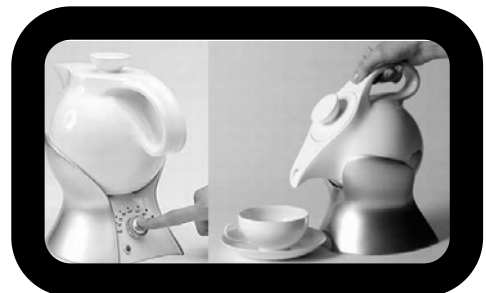

איפיון

www.barbuda.com  
2011



מה הוא צריך לשדר? נקשות? רכות? מקצועיות?



**Gillette Sensor**  
for Women



www.barbuda.com יצוא תושביי, 2011



בידול או more of the same?



www.barbuda.com יצוא תושביי, 2011



מהו אופן השימוש? ארגונומיה, איזו אחיזה? באיזה כוח?



www.baribua.com  
אוריאל יעקב תשס"א 2011



ארגונומיה



www.baribua.com  
אוריאל יעקב תשס"א 2011



איזה תדמית רוצים שיהיה למכשיר ?



למי מיועד המוצר ? צעירים/מבוגרים/נשים/גברים  
מוצר עבור אוכלוסיה מבוגרת צריך לכלול לחצנים גדולים , עם כתובים בולטים  
וברורים, מוצר לצעירים צריך להיות אופנתי.



מיהו קהל היעד  
ומי קונה אותו מי הגורם  
המחליט על רכישה האם זהו  
הלקוח הסופי ? אשה/גבר/נוער



www.barbuda.com  
יצירת תוכנית, 2011



איך הוא נמכר ?  
לאיזה גודל אריזה צריך להיכנס ?

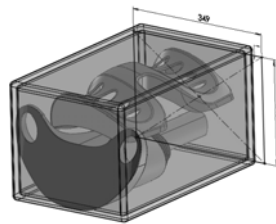
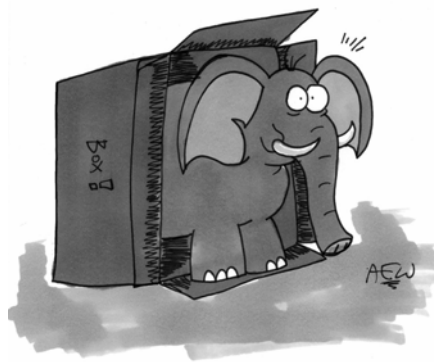

www.barbuda.com  
יצירת תוכנית, 2011



## שיתוף במידע

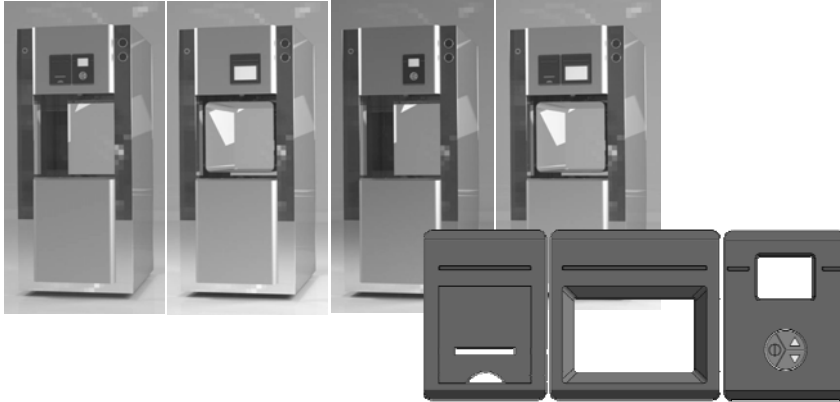

www.barbuda.com  
 יעקב חושנין, 2011

BARBUDA  
 DESIGN

27

מחקר שמבוצע על ידי המעצב וישמש בסיס ורקע לעבודת העיצוב,  
 המחקר משתנה בהתאם למוצר ולדרישות ויכלול בד"כ

- היכרות עם השוק המיועד
- עם סביבת העבודה/התקנה/מכירה של המוצר
- מוצרי מתחרים
- מגמות ויזואליות בשוק המיועד
- התנסות בשימוש במוצר או מוצר דומה



www.barbuda.com  
 יעקב חושנין, 2011

BARBUDA  
 DESIGN

28

היכרות עם השוק המיועד



מחקר

www.barbuda.com  
ניב תושירי 2011



עם סביבת העבודה/התקנה



מחקר

www.barbuda.com  
ניב תושירי 2011





עבודה

www.barbua.com יעוץ ותמיכה 2011

BARBUA  
DESIGN

אופן שימוש  
מחקר קצר גילה שספרים אינם אוחזים בידית מייבש השיער אלא  
קרוב לאזור יציאת האוויר,  
מה שאפשר פיתוח של מייבש שיער חדשני בעל מבנה שונה.



www.barbua.com יעוץ ותמיכה 2011

BARBUA  
DESIGN

טרנדים  
כולם רוצים IPAD.....



www.baribua.com יעוץ תעשייתי 2011



התנסות בשימוש  
התנסות אישית במוצר או באבי טיפוס



### קונספט

שלב הקונספט הוא השלב הקריטי בהתפתחות המוצר. הוא מסכם את התובנות שנוצרו אצל המעצב ולמעשה הופך רעיונות ומילים למשהו מוחשי ומעשי



www.barbuda.com יצירת תבנית 2011



### היתכנות

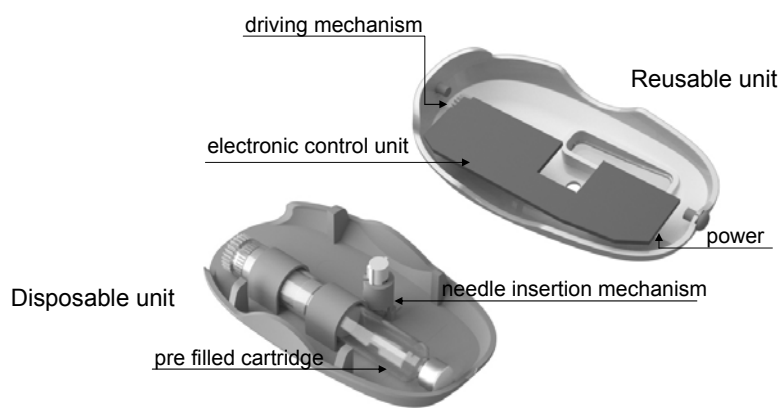

www.barbuda.com יצירת תבנית 2011



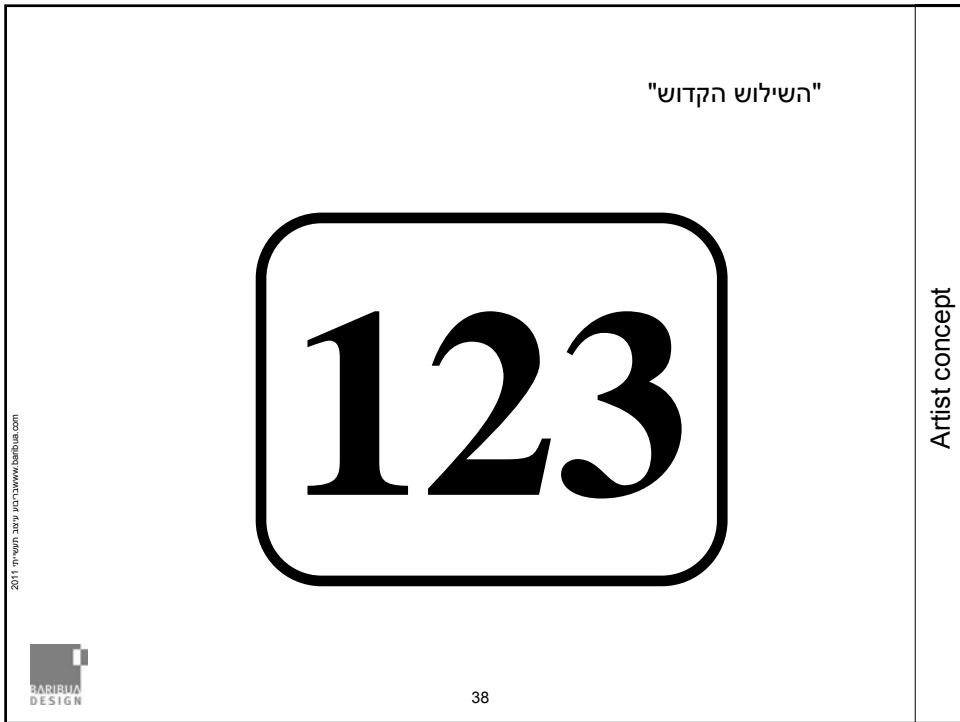
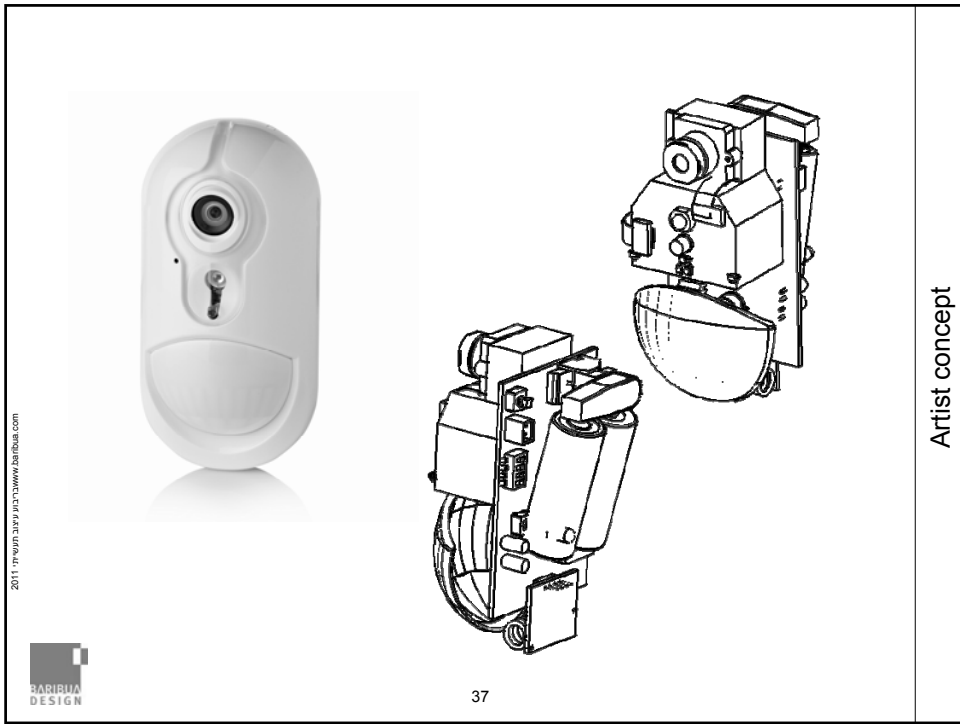

אבולוציה



Option 1

Option2

Option3

Artist concept

www.baribua.com



צורה ומראה



1 GO

2 CUBE

3 TOUCH

Artist concept

www.baribua.com



המחשות פוטו ראיסטיות



Artist concept

www.barbua.com  
2011



גמר עיצוב - מבנה, פרטים והבאה לייצור



Detail design

www.barbua.com  
2011



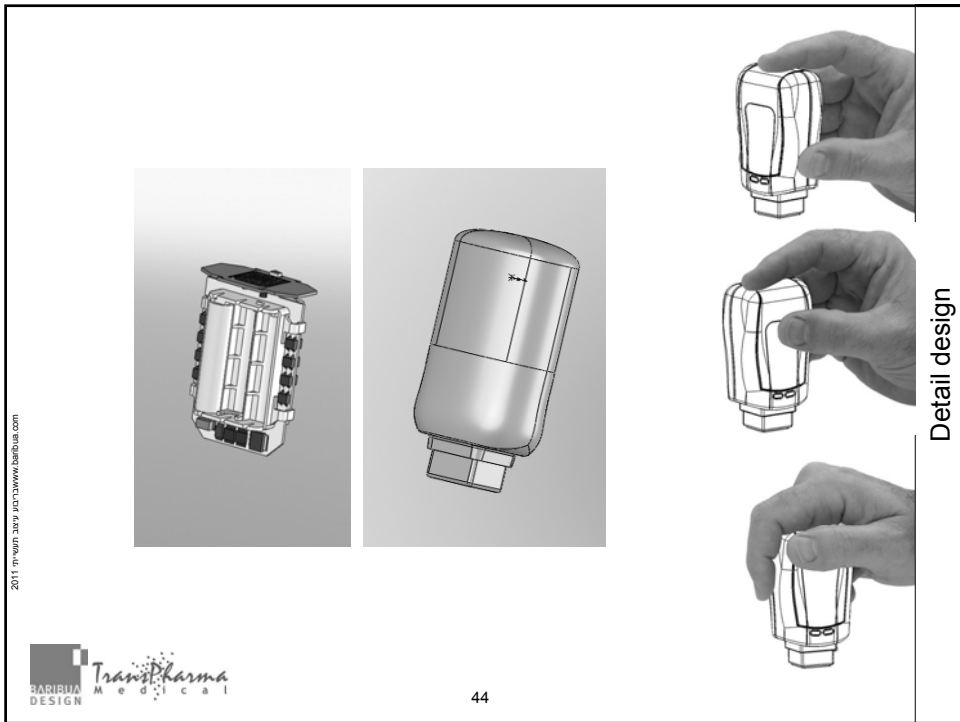
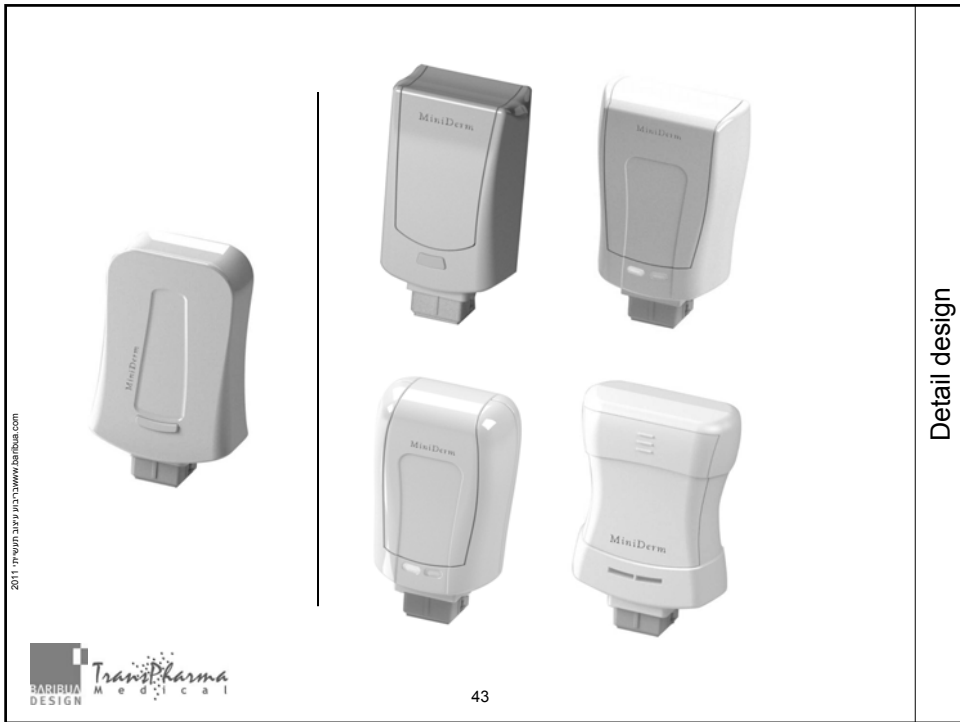

Option 2



Detail design

2011 מ'תשס"א יוני 10:00 www.barbua.com



Detail design

2011 מ'תשס"א יוני 10:00 www.barbua.com



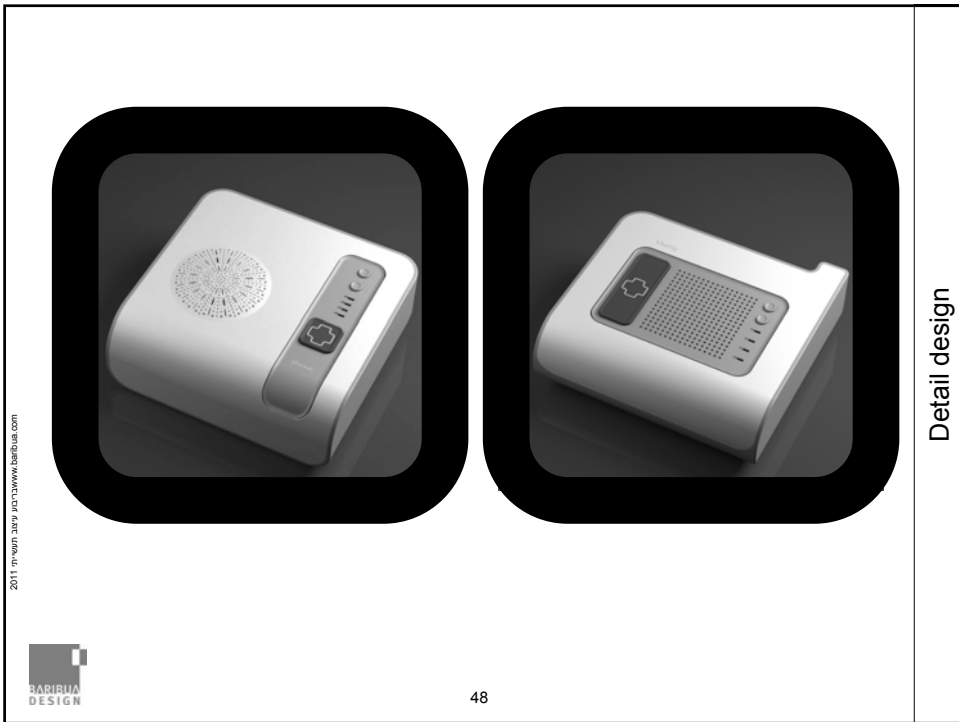



www.barbuda.com יצא לאור בשנת 2011

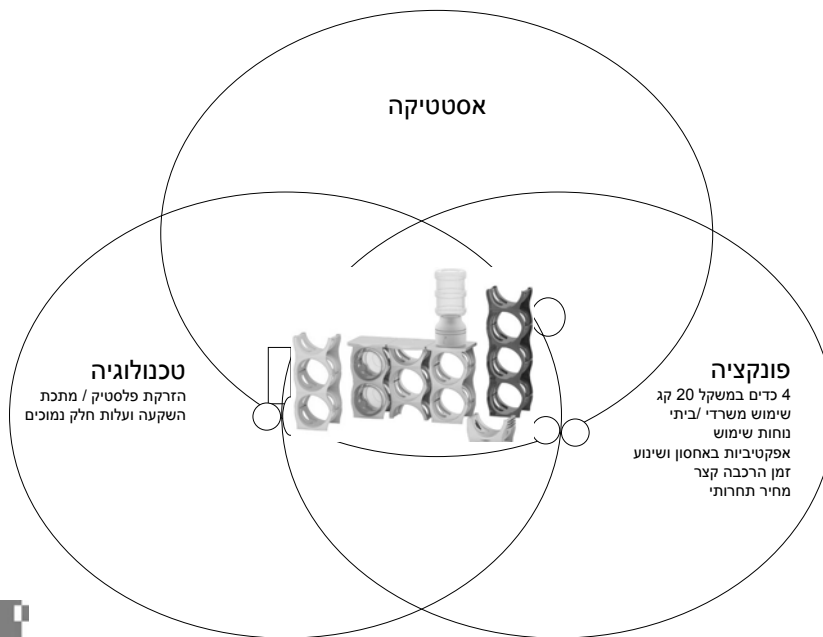

www.barbuda.com יצא לאור בשנת 2011



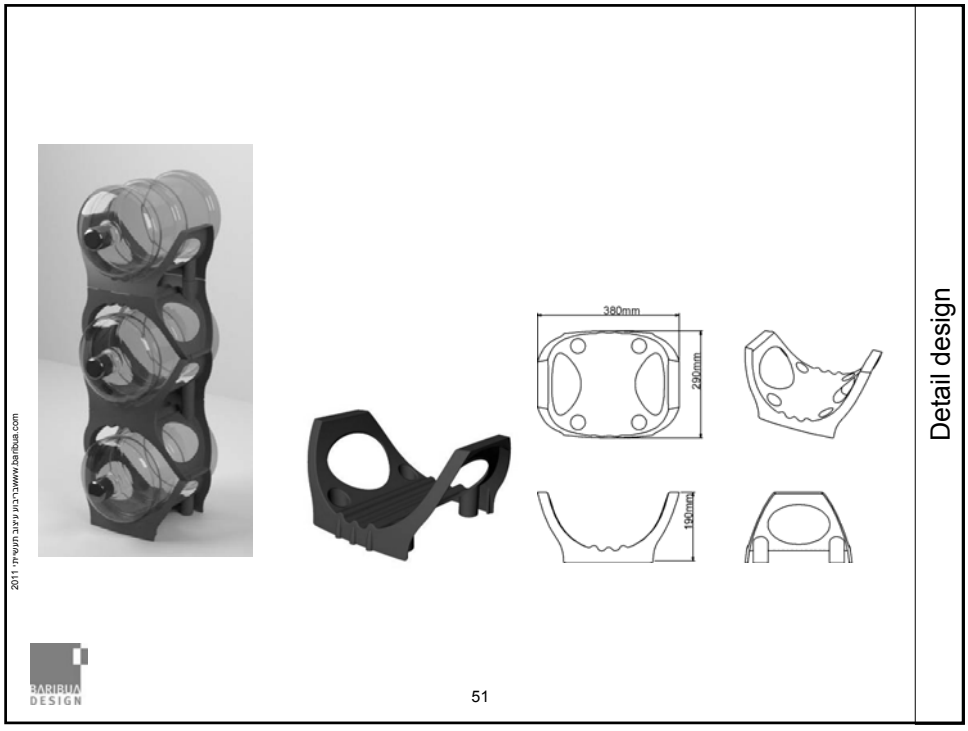

2011 www.baribua.com יצוא תושבי 2011



Detail design

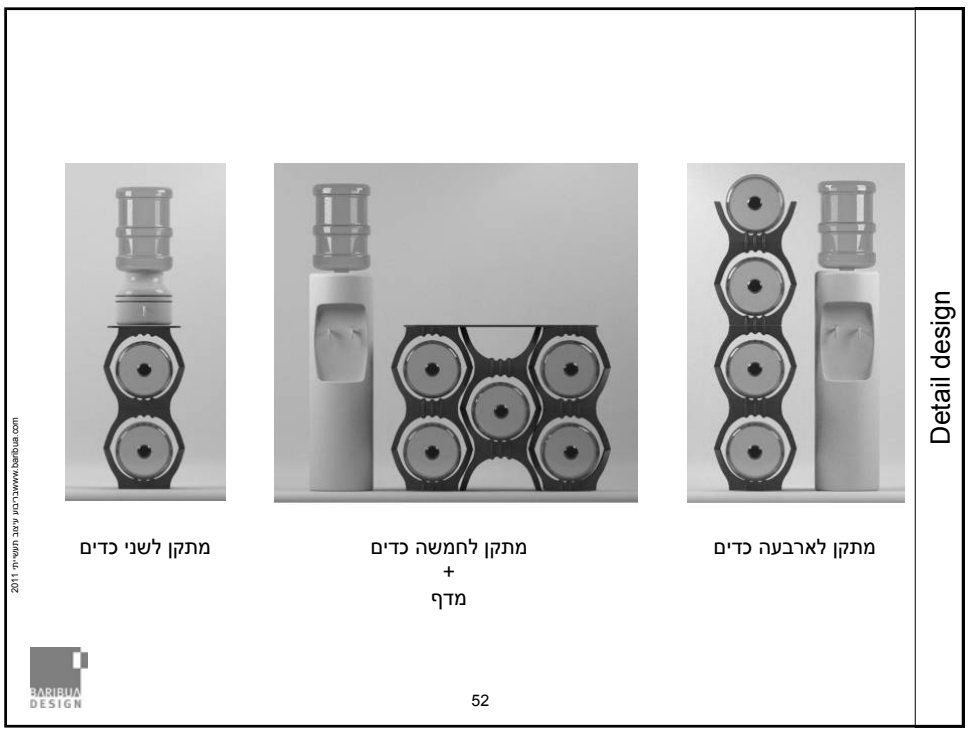

2011 www.baribua.com יצוא תושבי 2011



מתקן לשני כדים

מתקן לחמשה כדים  
+  
מדף

מתקן לארבעה כדים

Detail design

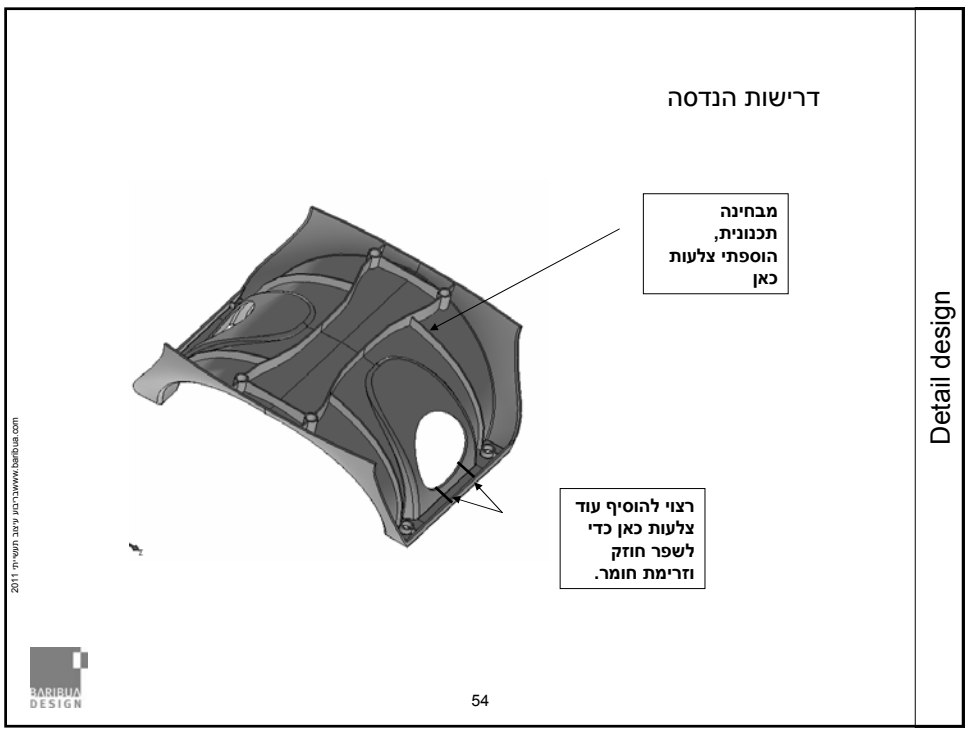
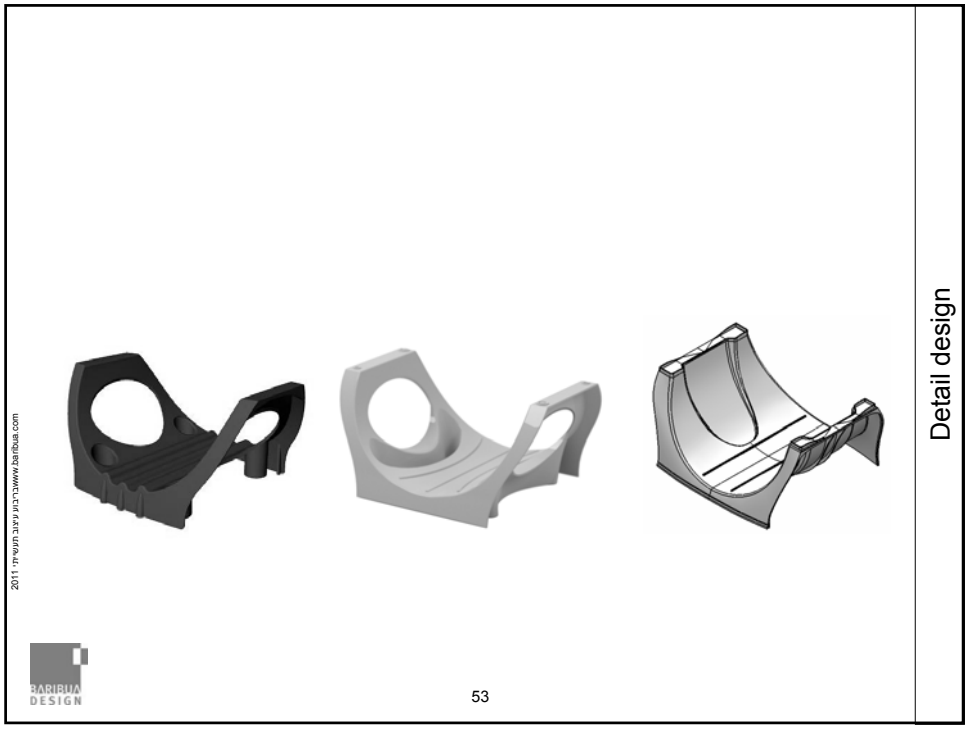

תרגום עיצובי לדרישות הנדסה

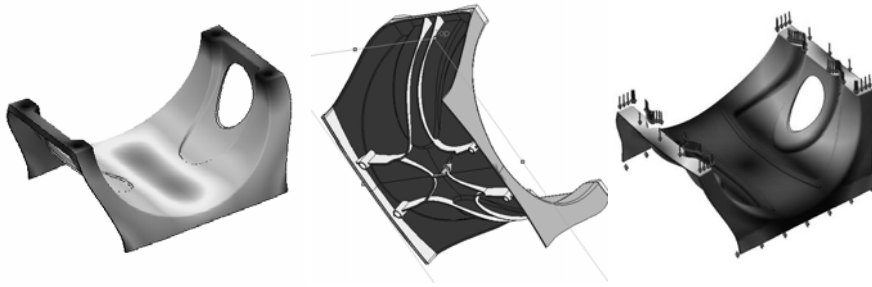

Detail design

201



55

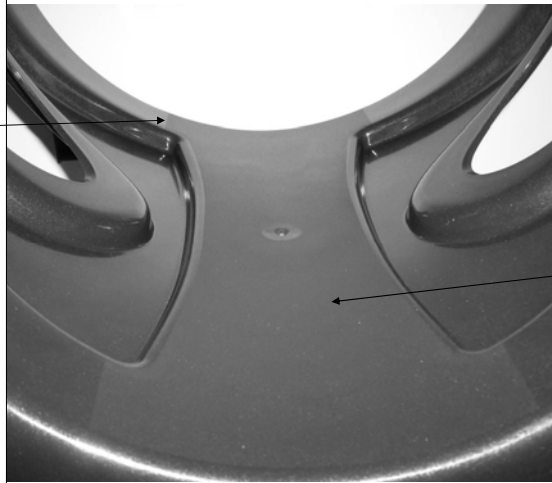

Detail design

2011  
www.barbua.com  
קניון תלמידי 2011



56

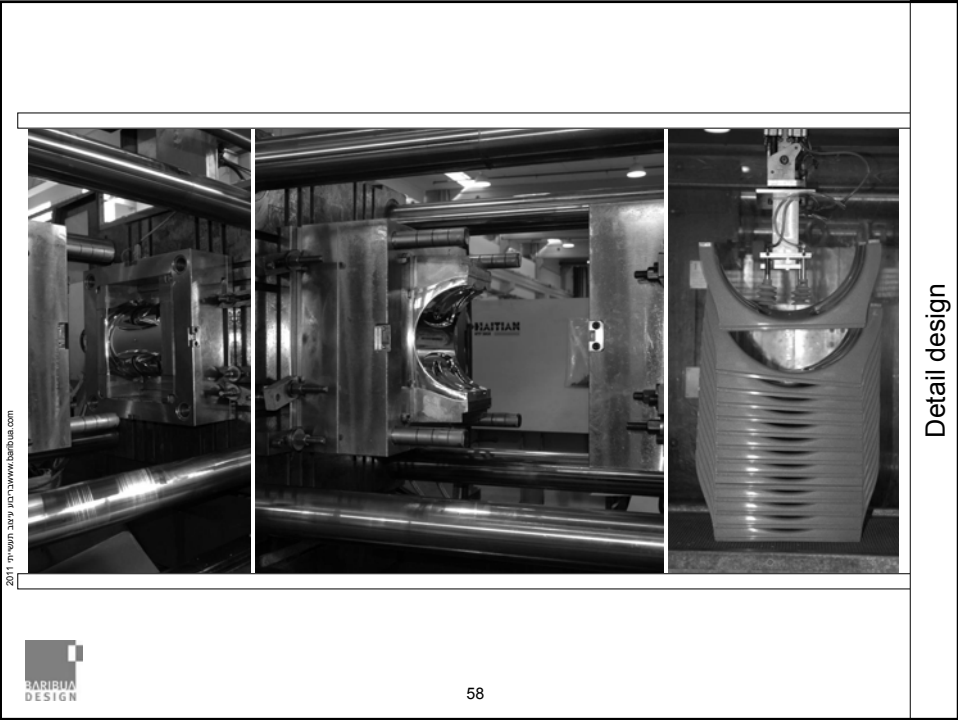
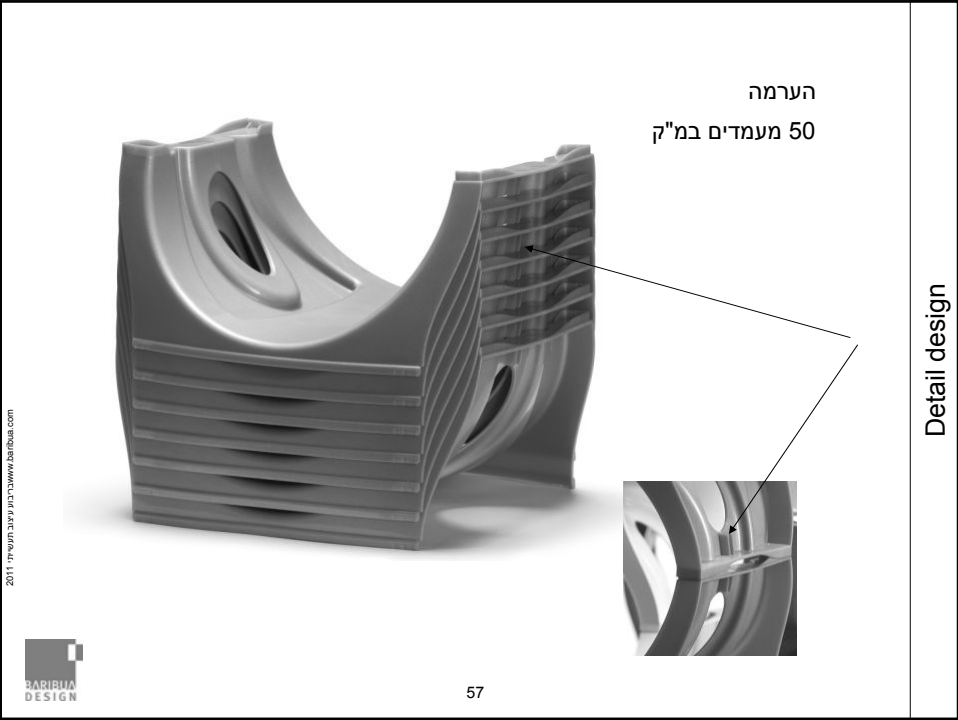

עיצוב לגיוס הון  
מתיחת פנים  
גרסאות OEM למוצרים קיימים  
הורדת עלויות באמצעות עיצוב



www.barbuda.com עיצוב תושבתי 2011



עיצוב לשם גיוס משקיע



www.barbuda.com עיצוב תושבתי 2011



*La Model*  
Large Molecule Delivery

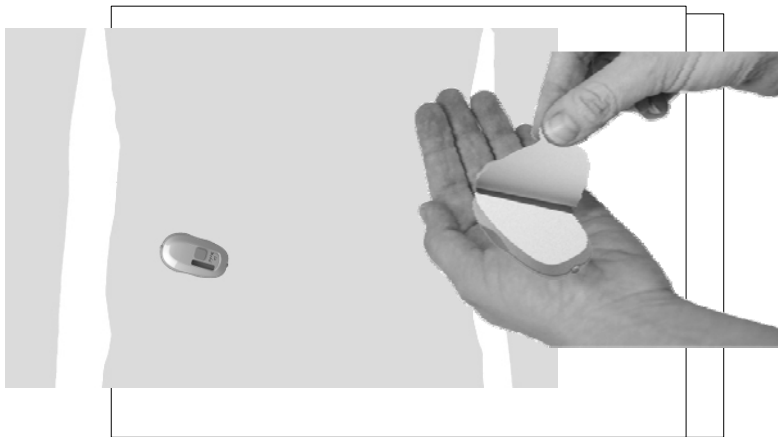
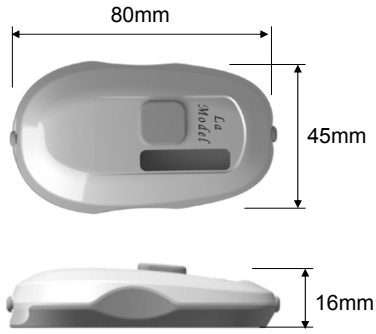

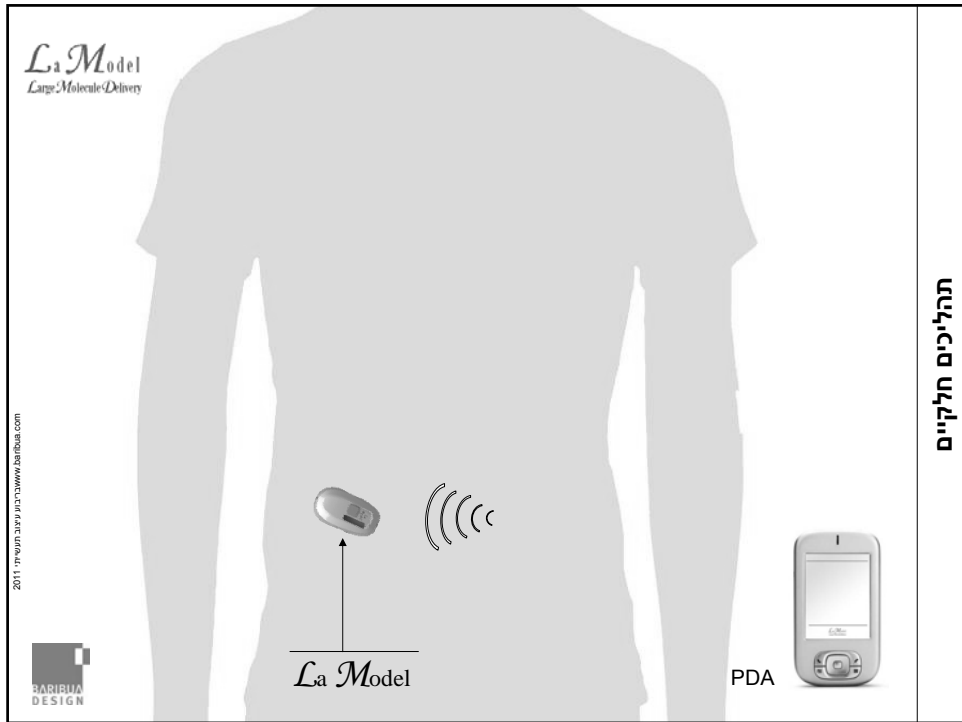

OEM גרסאות למוצרים קיימים



Option No. 1

Option No. 2

Option No. 3

תהליכים חלקיים

www.baribua.com  
2011



הורדת עלויות באמצעות עיצוב

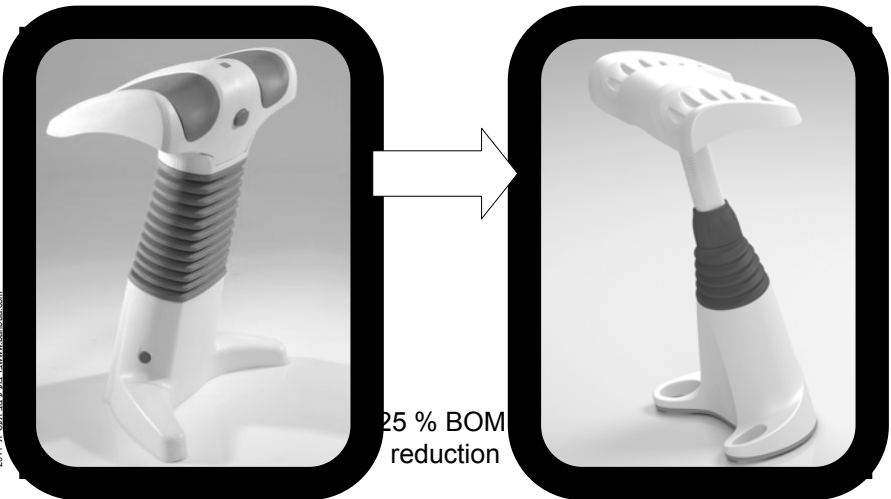

25 % BOM  
reduction

תהליכים חלקיים

www.baribua.com  
2011



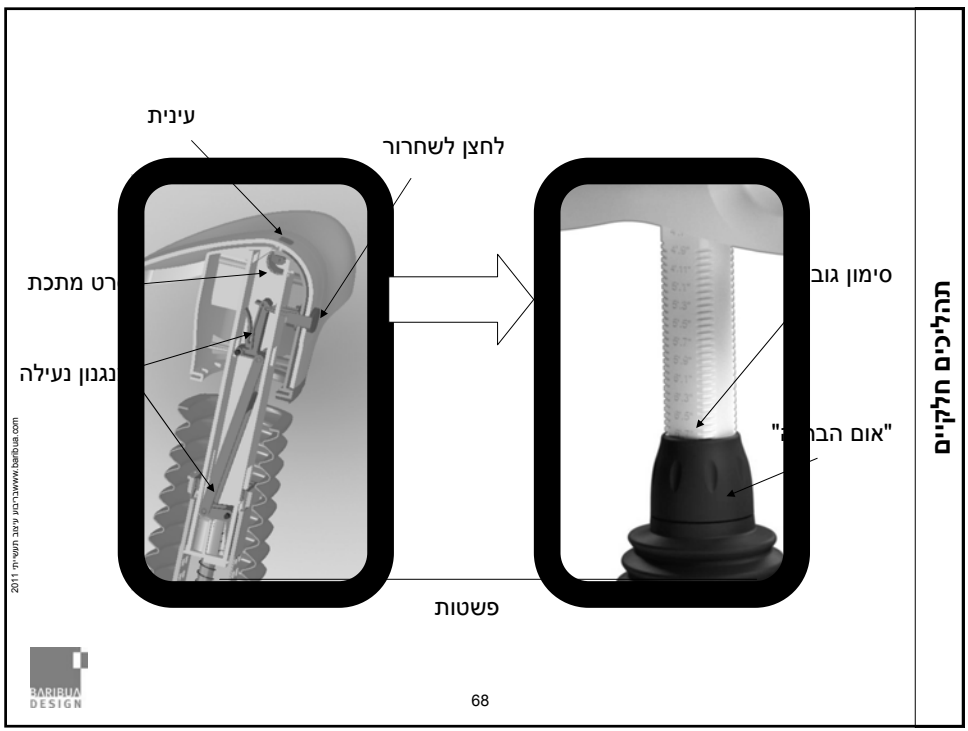
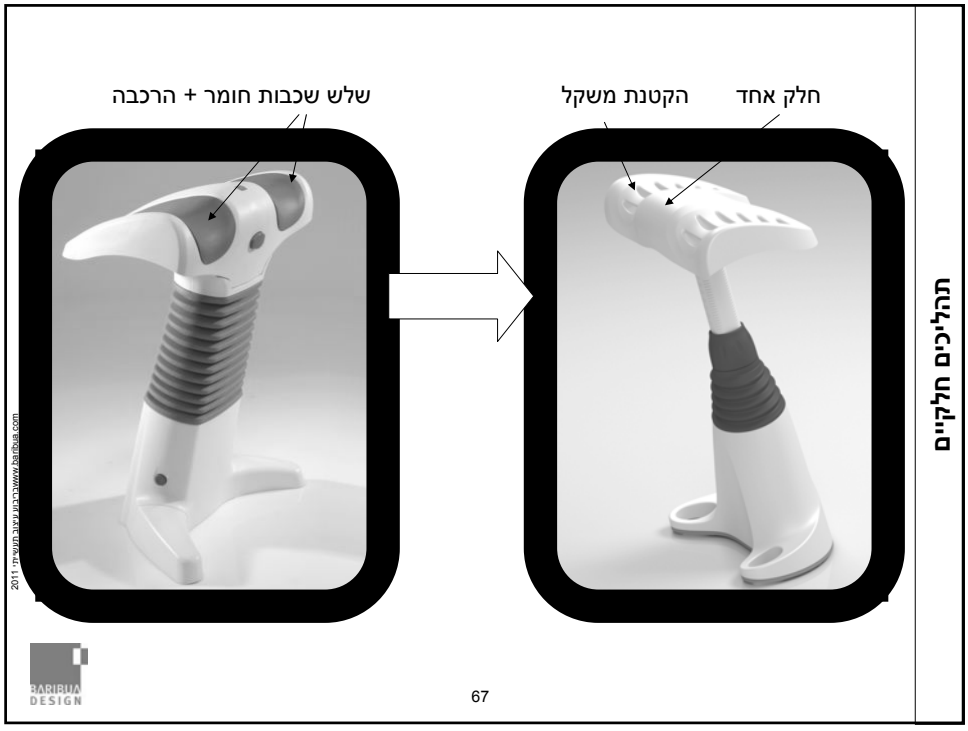

תהליכים חלקיים

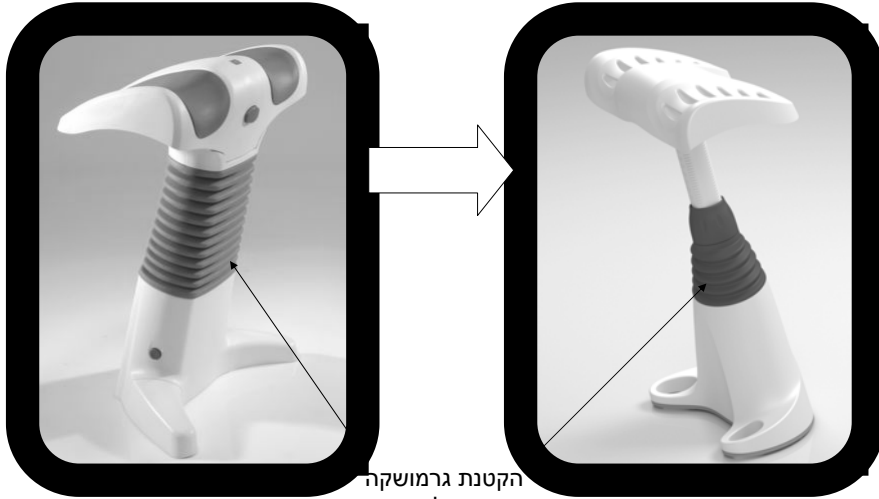

הקטנת גרמושיקה  
ושינוי טכנולוגית ייצור

www.barbuda.com יצוב תמורת 2011



תהליכים חלקיים

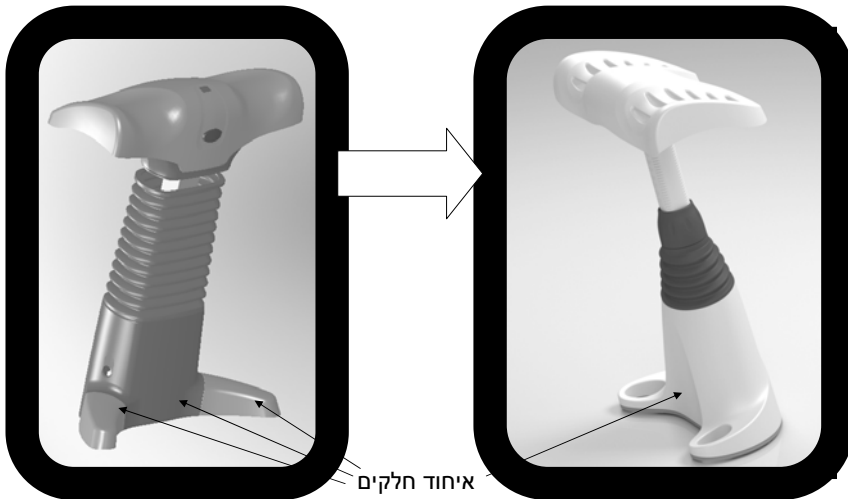

איחוד חלקים

www.barbuda.com יצוב תמורת 2011





www.baribua.com יעל פלוק תמונה 2011

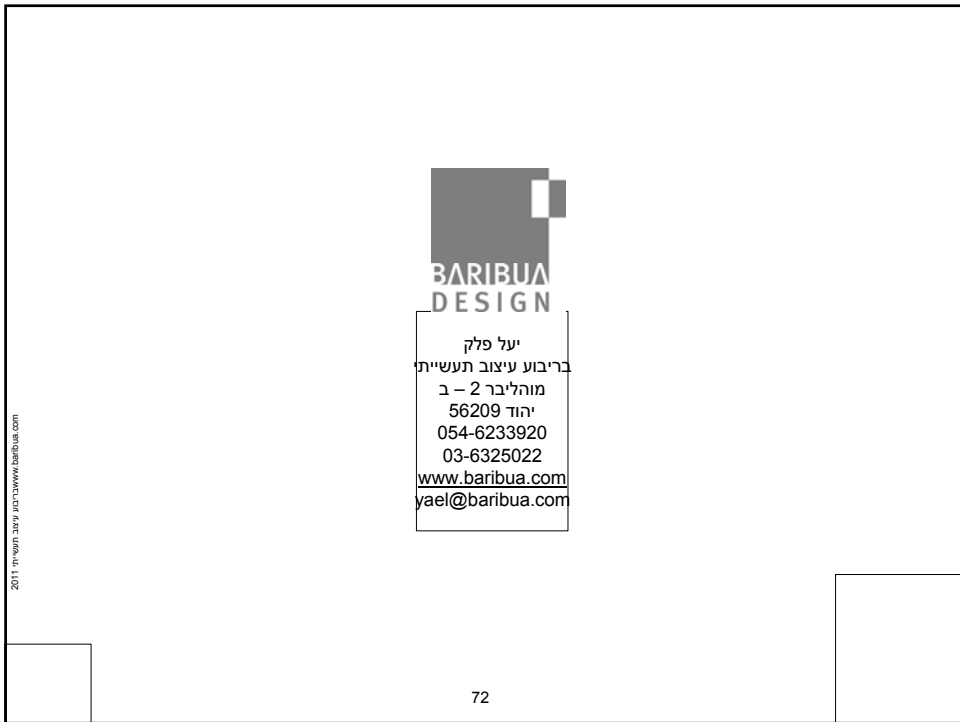

יעל פלוק  
בריבוע עיצוב תעשייתי  
מוהליבר 2 - ב  
יהוד 56209  
054-6233920  
03-6325022  
[www.baribua.com](http://www.baribua.com)  
[yael@baribua.com](mailto:yael@baribua.com)

www.baribua.com יעל פלוק תמונה 2011